

CHALLENGER

MANUAL DE INSTRUCCIONES PARA INSTALACIÓN, USO Y MANTENIMIENTO

MINIBARES
CR 083 / CR 086
CR 089 / CR152



Por su seguridad y para que disfrute de una garantía integral, todo electrodoméstico debe ser instalado por personal calificado y certificado. Lea cuidadosamente el manual de instrucciones para instalación, uso y mantenimiento antes de poner en funcionamiento su nuevo aparato, esto evitará molestias innecesarias.
06545403-04



SC-CER523438



CONTENIDO

Advertencia	2
Descripción del Producto	3
Instalación	4
Uso y Funcionamiento	7
Limpieza y Mantenimiento	9
Servicio Técnico	11

ADVERTENCIA



En la placa de especificaciones técnicas que se encuentra dentro del aparato se informa del tipo de fluido refrigerante y la cantidad de carga en gramos con la que cuenta su refrigerador / congelador.

Si el refrigerante es R600a, este gas es amigable con el medio ambiente pero inflamable. No obstante el diseño del refrigerador garantiza que no se tendrán problemas de seguridad en caso de falla o fuga, tenga en cuenta que por su inflamabilidad, cualquier intervención del equipo se debe hacer con personal capacitado y entrenado, preferiblemente personal técnico de Challenger o sus Servicios Técnicos Autorizados, de modo que se garanticen siempre las condiciones de seguridad durante la prestación del servicio.

ADVERTENCIA



- Mantener libres de obstrucción las aberturas de ventilación del recinto donde ubicará el aparato.
- No usar dispositivos mecánicos u otros medios para acelerar el proceso de descongelación.
- No dañar el circuito refrigerante.
- No usar artefactos eléctricos dentro de los compartimientos para almacenamiento de alimentos del artefacto.

ADVERTENCIAS

ADVERTENCIA



Antes de operar la unidad, lea este manual cuidadosamente y consérvelo para futuras referencias.

Este refrigerador debe ser utilizado solo para uso domestico.

Al cambiar su refrigerador ya sea por finalización de su vida útil o actualización, disponga del aparato de acuerdo a las normas ambientales vigentes.

ANTES DE USAR

- Por favor lea con atención todas las advertencias, precauciones y notas de este manual.
- Para una óptima comprensión, observe los dibujos y gráficos.
- Para mejores resultados, siga todas las instrucciones dadas en este manual.

CARACTERÍSTICAS GENERALES

- Diseño moderno de líneas suaves, bordes redondeados y manijas integradas.
- Anaqueles de gran capacidad y alta resistencia (Ref.: CR152).
- Sistema de control de temperatura electrónico que minimiza los niveles de ruido. (no aplica para CR 086 / CR 152).
- Moderno diseño que optimiza los espacios logrando mayor capacidad de almacenamiento.

Fabricado en Colombia. Fabricado por Challenger

- Clase climática ST (SubTropical 16°C a 38 °C aplica para CR 083 / CR 086 / CR 152) y N (Templado 16°C a 32°C aplica para CR 089), se adaptan a las condiciones ambientales del entorno, funcionando a la perfección con una temperatura ambiente cálida.
- Cuenta con un sistema de descongelación semiautomática (aplica para CR 086 / CR 152), el cual le permite descongelar la nevera presionando un botón.
- Iluminación interior con LED (aplica para la CR 089), es un sistema de iluminación de última generación que permite un menor consumo de energía, mayor durabilidad y más luminosidad.
- Tanque en ABS de fácil limpieza, mejor apariencia, mayor durabilidad y mejor resistencia al manchado.
- Bandeja de conservación de frutas y verduras, de gran capacidad, mantiene los alimentos frescos (aplica solo para CR152).
- En el desarrollo de nuestros productos el compromiso con el medio ambiente es una prioridad, por esto son libres de CFC y protegen la capa de ozono.

DESCRIPCIÓN DEL PRODUCTO

PARTES DEL APARATO

MINI BAR CR 083 (PUERTA METÁLICA)

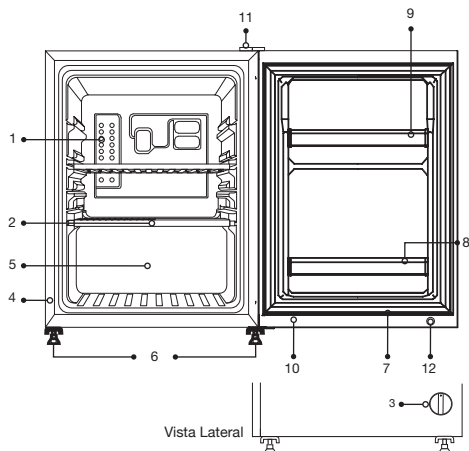

1. Placa enfriadora.
2. Parrillas removibles.
3. Control para la regulación de la temperatura.
4. Mueble metálico.
5. Compartimiento para botellas medianas o latas.
6. Patas niveladoras.
7. Empaque magnético.
8. Anaqueles para botellas medianas.
9. Anaqueles para botellas pequeñas.
10. Puerta.
11. Tapa plástica bisagra superior.
12. Chapa.

MINI BAR CR 086

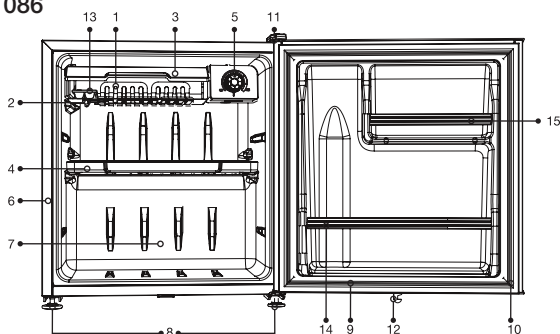

1. Compartimiento para fabricación de hielo.
2. Placa enfriadora.
3. Puerta compartimiento congelador.
4. Bandeja plástica multiusos descongelación.
5. Control para la regulación de temperatura.
6. Mueble metálico.
7. Compartimiento para botellas medianas o latas.
8. Patas niveladoras.
9. Empaque magnético.
10. Puerta.
11. Tapa plástica bisagra superior.
12. Cerradura.
13. Cubeta en plástico antiadherente para fabricación de cubitos de hielo.
14. Anaqueles para botellas litro y medio litro.
15. Anaqueles para latas.

MINI BAR CR 089 (PANEL EN VIDRIO)

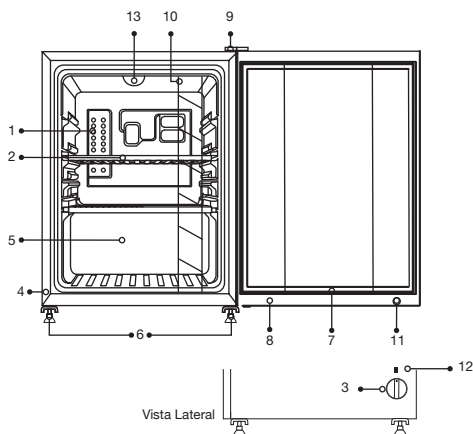

1. Placa enfriadora.
2. Parrilla removible.
3. Control para la regulación de la temperatura.
4. Mueble metálico.
5. Compartimiento para botellas medianas o latas.
6. Patas niveladoras.
7. Empaque magnético.
8. Puerta; (mixta).
9. Tapa plástica bisagra superior.
10. Exhisor de licores.
11. Chapa.
12. Interruptor iluminación.
13. LED.

MINI BAR CR 152

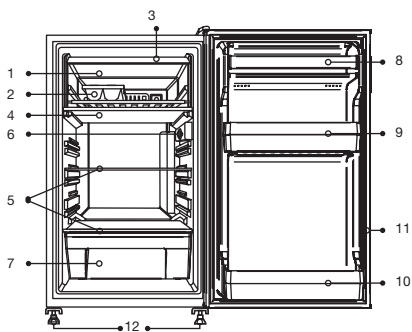

1. Compartimiento para la conservación de alimentos congelados y/o fabricación de hielo.
2. Cubeta en plástico antiadherente para la fabricación de hielo.
3. Puerta de compartimento congelador.
4. Bandeja para descongelación.
5. Parrillas removibles en vidrio templado con perfil plástico protector.
6. Control para la regulación de la temperatura.
7. Bandeja conservación frutas y verduras.
8. Compartimento multiservicio.
9. Anaquel para botellas medianas.
10. Anaquel para botellas grandes.
11. Empaque magnético.
12. Patas niveladoras.

INSTALACIÓN

RECOMENDACIONES

Antes de iniciar su uso

- Después de transportar su aparato déjelo reposar por dos horas antes de conectar. No invierta el refrigerador ni lo someta a presiones o vibraciones. Al moverlo el ángulo de inclinación no puede superar los 45 grados.

- Limpie el refrigerador por dentro y por fuera, usando un paño humedecido, con agua al clima y una pequeña cantidad de detergente líquido neutro.

- El refrigerador debe instalarse sobre un piso firme, nivelado y con suficiente espacio alrededor. Ver Fig. 1

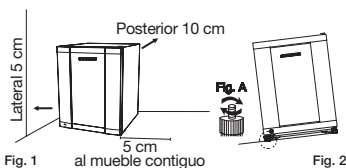

- Gire las patas ajustables delanteras (izquierda y derecha) para nivelar el refrigerador Ver Fig. 2

- Evite instalar el aparato en lugares que puedan verse afectados por corrientes de aire o humedad, como pisos o paredes con filtración de agua o a la intemperie. Si existe en el área humedad o salpicaduras de agua, puede ocasionar oxidación o corto circuito. Ver Fig.3
No instale el refrigerador al aire libre.



- Para una óptima operación, evite colocar el aparato cerca de fuentes de calor como: rayos solares, hornos, cocinas, quemadores, calentadores, etc. Al estar cerca de altas temperaturas ocasiona deficiencia en el enfriamiento e incrementa el consumo de energía. Si la temperatura ambiente alrededor del aparato es baja (menos de 5°C), los alimentos del compartimiento refrigerador pueden congelarse o el compartimiento refrigerador puede funcionar de manera anormal. Ver Fig. 4



- Verifique que el espacio en el cual se utilizará el aparato contemple las siguientes dimensiones de uso y apertura de la puerta. Ver Fig. 5

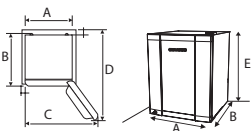
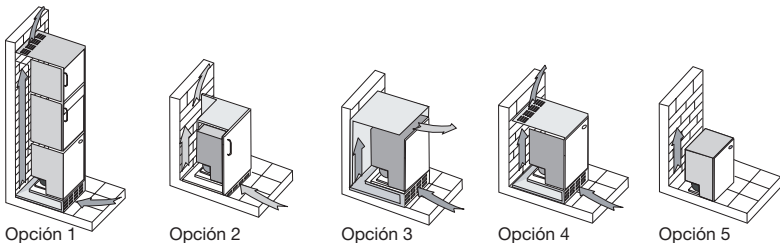

Fig. 5

MOD. / DIM.	A	B	C	D	E
CR 083 / CR 089	43,0	48,5	86	97	58,5
CR 086	46,3	48,3	90,5	100	51,7
CR 152	48,5	60,0	95,5	113	88,5

Medidas en cm *Dim.: Dimensiones * Mod.: Modelos

Para un buen funcionamiento se debe dejar entre la pared posterior del refrigerador, una separación mínima de 10 cm y en las paredes laterales y superior una distancia mínima de 5cm. Por favor tenga en cuenta las siguientes opciones si quiere empotrar su equipo.



- Ponga a funcionar de 2 a 3 horas antes de colocar los productos en el interior del equipo.

INSTALACIÓN ELÉCTRICA

- Como medida de seguridad este refrigerador posee una clavija de 3 terminales metálicas, una de estas para conexión con polo a tierra (Ver Fig. 6). Verifique lo siguiente antes de conectar:

- Haga la conexión solamente a una toma corriente de pared con conexión a tierra.

- La toma eléctrica debe poseer una línea de conexión a tierra en perfecto estado.

- No use un cable de extensión ni un conector adaptador.
- No permita que objetos pesados aplasten el cable de alimentación.

- La eliminación de la terminal de polo a tierra hará que su equipo pierda la garantía.

Nota: la conexión de polo a tierra nunca se debe hacer a elementos no adecuados, como líneas telefónicas o tuberías de gas.

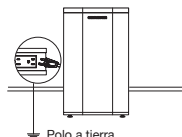

Fig. 6

Hay ciudades y sectores en los que se presentan frecuentes variaciones de voltaje (menos de 103 V o más de 130 V), en estos casos se recomienda usar un estabilizador de 1000 W.

- El circuito de la instalación deberá estar protegido con un taco "Breaker" de mínimo 15 A.

- Rango de tensión eléctrica admisible (voltaje) en un lugar de la instalación:

Tensión (V) / Frecuencia (Hz)	115 / 60	220 / 50	220 / 60
Mínima (V)	104	198	198
Máxima (V)	127	255	242

ADVERTENCIA



El reemplazo del cable de alimentación, debe ser efectuado por personal especializado.
Nota: el funcionamiento prolongado a tensión mínima o máxima puede afectar la vida útil del compresor.

PRECAUCIONES AL USARLO

- No utilice aerosoles inflamables o combustibles cerca del refrigerador, pueden ocasionar explosión o riesgo de incendio. Ver Fig. 7
- No ponga dentro productos químicos volátiles tales como éter o hidrocarburos, porque podrían explotar.
- No guarde productos farmacéuticos, materiales científicos, productos que requiera un estricto control de temperatura etc., dentro del aparato.
- No introduzca botellas o envases de vidrio en el congelador. El líquido al congelarse ocasiona que los envases exploten y podría producir heridas. (Aplica solo para CR 086 / CR 152)
- No salpique agua directamente dentro o fuera del refrigerador. Podría producirse un choque eléctrico u oxidaciones prematuras. Limpie el refrigerador con un paño limpio y húmedo. Ver Fig. 8
- No permita que los niños se cuelguen del refrigerador o la puerta del mismo, pueden descuadrarla, afectar el selle de la puerta y generar un mal desempeño del refrigerador. Siempre que se encuentren niños cerca deben estar vigilados ya que podrían resultar heridos o dañar el aparato. Ver Fig. 9
- Mensualmente con un paño absorbente limpie la bandeja recolectora que se encuentra en la parte posterior de su refrigerador. (Aplica solo para CR 083 / CR 089). Ver Fig. 10
- Durante ciertas épocas del año debido a algunas condiciones climáticas (humedad relativa elevada) y el uso del producto, es normal que se presenten algunas gotas de agua o condensación en las partes externas e internas del producto, esto no es un defecto, se recomienda secar con un paño limpio y seco.
- No deje la puerta abierta más de lo necesario, esto hará disminuir la eficiencia del refrigerador y aumentará el consumo de energía. Asegúrese que las puertas estén firmemente cerradas en todo momento. Ver Fig. 11
- Una vez el aparato esté en funcionamiento, no realice movimientos fuertes al producto, este cuenta con una bandeja de recolección y evaporación de agua en la parte posterior que podría desbordarse. (Aplica solo para CR 083 / CR 089).
- No desconecte el aparato tirando del cable. El cable dañado podría producir incendio o choque eléctrico. Si el cable está averiado, evite riesgos y hágalo cambiar por el fabricante, o una persona calificada.
- No conecte varios artefactos a la misma tomacorriente, podría sobrecargarse, causar incendio o no permitir el correcto funcionamiento del refrigerador (Ver Fig. 12). Para asegurar un buen funcionamiento del sistema eléctrico de su refrigerador verifique que se cumplan las condiciones de voltaje y frecuencia, como se indica dentro de su refrigerador.
- No conecte el refrigerador con las manos mojadas. Podría causar un choque eléctrico. No tuerza, doble o ate el cable eléctrico.
- Desconecte el refrigerador antes de hacer la limpieza o mantenimiento.
- Las piezas plásticas nunca se deben lavar con agua caliente.
- Con el refrigerador encendido no toque sus placas frías (paredes internas) principalmente con las manos mojadas o húmedas, podría quedar unido a ellas y causar heridas.
- En caso de fugas de gas propano o natural desconecte su refrigerador hasta que la válvula de gas haya sido cerrada o la fuga haya sido controlada y el aire de la habitación haya sido renovado, ya que puede producirse una chispa y provocar un incendio.

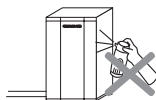

Fig. 7

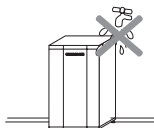

Fig. 8



Fig. 9

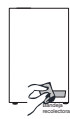

Fig. 10

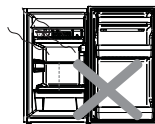

Fig. 11

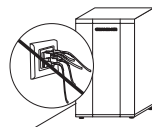

Fig. 12

- Para conservar el sabor de los alimentos y líquidos recuerde cubrirlos bien antes de guardarlos en el refrigerador. Ver Fig.13
- No deje al alcance de menores las llaves de las chapas para evitar que ellos se enciendan en el interior o extravíen las llaves.



Fig. 13

ADVERTENCIA



Los circuitos recargados con varios productos y que además estén contruidos con alambre de cobre de un calibre mayor a N° 14 presentarán caídas de voltaje que harán funcionar mal su refrigerador, provocando fallas en el compresor con pérdida de la garantía por tal concepto.

En caso de interrupción frecuente o de variaciones temporales notables en el suministro de energía, es prudente desconectar su refrigerador hasta que se normalice. (La desconexión debe ser mínimo por 8 minutos).

USO Y FUNCIONAMIENTO

Si desea crear más espacio en el compartimiento congelador y en el compartimiento refrigerador, puede retirar en el congelador los componentes extraíbles como el fabricante de hielo y en el refrigerador, la bandeja de vegetales y los accesorios en general ya que estos pueden ser retirados sin la ayuda de una herramienta. Esto no afectará las características técnicas del aparato si se conservan las indicaciones del almacenamiento tal y como lo muestra la página 10. El volumen de almacenamiento se calcula sin estos elementos extraíbles.

Para conseguir la mejor eficiencia energética de este producto, deje todos los accesorios internos (bandejas y demás componentes) en su posición original, tal y como se indica en la ilustración de la página 4, 5 y 6.

TEMPERATURAS DE TRABAJO

Los equipos dependiendo de su referencia están diseñados para trabajar en diferentes rangos de temperatura, en la tabla a continuación se especifica el rango para cada equipo:

CLASE / TEMPERATURA DE TRABAJO		
MODELO	TEMPLADO (N) 16 A 32 °C	SUBTROPICAL (ST) 16 A 38 °C
CR 083		X
CR 086		X
CR 089	X	
CR 152		X

CONTROLES DE TEMPERATURA

Este equipo cuenta con una demora de 10 minutos al encenderlo, esta es una protección adicional en caso de que haya un corte de fluido eléctrico, después de 10 minutos el equipo empezará a funcionar (aplica para CR 083 / CR 089).

La temperatura del compartimiento se maneja desde la perilla del termostato en diferentes zonas según el modelo.

1. Perilla del control de temperatura.
2. Botón para descongelación. (Aplica solo para CR 086 / CR 152).
3. Interruptor lámpara. (Aplica solo para CR 089).
4. Posición de uso del control de temperatura.

Una vez conectado el refrigerador gire la perilla del control de temperatura a la posición de uso # 3 o medio (según referencia) y déjelo funcionando en vacío durante 2 horas aprox., hasta que usted note que ha alcanzado una temperatura adecuada.

La intensidad del frío varía según la temperatura ambiente que rodea al aparato como también la cantidad de alimentos almacenados. El control de temperatura posee una perilla numerada del 1 al 7 y una posición "0" (cero), la cual apagará su refrigerador (aplica para CR 086 / CR152), las referencias CR 083 / CR 089 / poseen una marcación de posición de uso que va del Mínimo, Medio y Máximo. Mientras mayor sea el número o la marcación logrará más frío; si va a introducir muchos

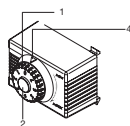

CR 152

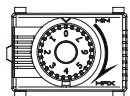

CR 152



CR 089



CR 086

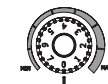

CR 086

alimentos en su refrigerador necesita más frío, si va a introducir menos alimentos necesita menos frío, ubique la perilla según sus necesidades, aplique estos conceptos cada vez que llene su refrigerador.

Si desea apagar por completo su refrigerador, posicione la perilla en la posición (●) o la posición "0" (cero).

TABLA USO TERMOSTATO

CLIMA	CR 152 / CR 088	CR 083 / CR 089
FRÍO (hasta 16°C)	1	MIN
TEMPLADO (hasta 25°C)	3	MED
CÁLIDO (hasta 38°C)	7	MAX

DESCONGELACIÓN (CR 086 / CR 152)

Se recomienda descongelar el aparato cuando aparezca una capa de escarcha aproximadamente de 5 mm de espesor en el congelador. Desocupe el compartimiento congelador; envuelva los alimentos en papel aluminio para protegerlos y colóquelos en un lugar fresco; utilice la bandeja que se encuentra debajo del congelador como recolector de agua. Oprima el botón para la descongelación ubicado en el centro de la perilla del control de temperatura (aplica CR 086 / CR 152) (ver Fig.1). Coloque la bandeja en la posición adecuada para recolectar el agua. Retire el agua. Una vez se haya cumplido el ciclo de descongelación el botón para la descongelación regresará a su posición inicial y el aparato se pondrá en marcha automáticamente (aplica CR 086 / CR 152).

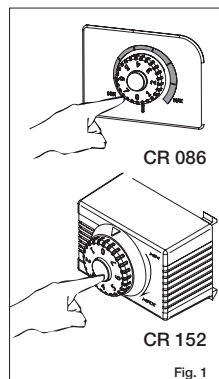

Fig. 1

CONSEJOS PARA LA CONSERVACIÓN DE LOS ALIMENTOS CONGELADOS (APLICA PARA REF. CR086/CR152)

- No exceder el tiempo de almacenamiento que recomiendan los fabricantes, para ningún tipo de alimento en los compartimientos para almacenar alimentos congelados y particularmente, para los alimentos congelados rápidamente de forma comercial.
- La duración de almacenamiento de los alimentos congelados puede verse afectado por la descongelación manual de el equipo, la cantidad de veces que se haga mantenimiento o limpieza al equipo durante su tiempo de vencimiento.
- Evite que los alimentos que se van a introducir no se coloquen en contacto directo con alimentos almacenados previamente.

COMO HACER HIELO (APLICA PARA CR 086 / CR 152)

Llene las cubetas para hacer hielo con agua potable asegurándose de no derramarla. (Ver Fig. 2) Después coloque las cubetas directamente sobre la superficie del congelador.

Si desea agilizar el procedimiento, ubique la perilla del control de temperatura en la posición máxima y después de obtenidos los cubitos, retorne la perilla a su posición normal.

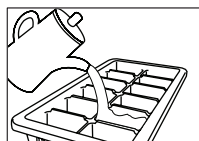

Fig. 2

BANDEJA CONSERVACIÓN FRUTAS Y VERDURAS (APLICA PARA CR 152)

Este compartimento es cerrado para protegerlos de corrientes de aire frío directo, esto previene que las frutas y verduras se sequen, manteniendo la humedad en el interior del compartimento y permitiendo que las frutas y verduras se mantengan frescas. Ver fig. 3.

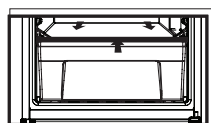

Fig. 3

LIMPIEZA Y MANTENIMIENTO

Antes de iniciar la limpieza, recuerde que los objetos húmedos pueden adherirse con facilidad a las superficies extremadamente frías. Por eso, no toque las superficies frías con paños, esponjas o las manos húmedas.

LIMPIEZA DEL REFRIGERADOR

- Desconecte el refrigerador cuando lo esté limpiando o realizando mantenimiento.
- No lo limpie rociando agua directamente.
- No lo limpie con bencina, diluyente (thiner), jabón para auto, detergente para ropa o blanqueador, porque podría cambiar el color o la textura de la superficie. Tenga especial cuidado de no limpiar la manija con detergente para auto.
- Las piezas plásticas nunca se deben lavar con agua caliente.

LIMPIEZA EXTERIOR

- La puerta y la manija del refrigerador se limpian con jabón líquido neutro, luego se enjuagan y se secan con un paño limpio. Ver Fig.1.
- Encere la superficie una o dos veces al año.
- La parte posterior del refrigerador se debe limpiar cada 6 meses, con una aspiradora o un plumero; el polvo allí acumulado interfiere en el perfecto funcionamiento del condensador y consecuentemente en el desempeño del refrigerador, aumentando el consumo de energía (aplica para Ref.: CR 152).

- No cuelgue ropa, paños u objetos sobre el condensador ubicado en la parte posterior de su refrigerador, esto afecta su funcionamiento, provoca desgaste en el compresor y aumenta su consumo de energía. (aplica para Ref.: CR 152).

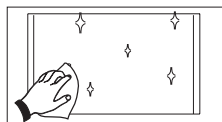

Fig. 1

LIMPIEZA INTERIOR

- Si hay residuos de agua o alimentos, saque todos los accesorios y limpie el refrigerador usando un paño suave, humedecido con agua al clima y una pequeña cantidad de detergente líquido neutro (o con bicarbonato disuelto en agua 1 cucharadita por litro de agua). Enjuague perfectamente y seque. Ver Fig.2.

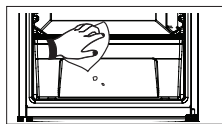

Fig. 2

COMO QUITAR LOS ACCESORIOS

TAPA BANDEJA CONSERVACIÓN FRUTAS Y VERDURAS

- Levante el extremo frontal de la tapa del compartimento de verduras y extráigala completamente. (Aplica solo para CR 152). Ver Fig.3.

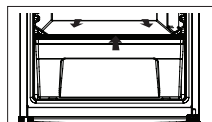

Fig. 3

EXHIBIDOR DE LICORES

- Empuje el exhibidor de licores con fuerza moderada hacia arriba y extraigalo hacia al frente del equipo (proceda de manera inversa para colocarlo). (Aplica Ref: CR 089). Ver Fig.4



Fig. 4

ANAQUEL PARA BOTELLAS

- Empuje el anaquel con fuerza moderada hacia arriba, y extraigalo del aparato. (Aplica solo para CR 152). Ver Fig.5

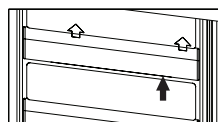

Fig. 5

PARRILLAS DEL REFRIGERADOR

- Extraiga las parrillas hacia el exterior deslizándolas. Puede cambiar la posición de la parrilla dependiendo del tamaño de los recipientes que vaya a usar. Ver Fig.6.
- Compartimientos, parrillas y anaqueles son deslizables o extraíbles para mantenimiento, limpieza y/o transporte. Para el uso normal deben permanecer en una posición permanente.
- Vuelva a poner los accesorios después de lavarlos con agua y secarlos.

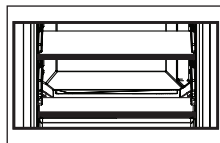

Fig. 6

LIMPIEZA SELLE MAGNÉTICO

- Si el selle magnético está sucio, la puerta no cerrará bien, haciendo que el refrigerador no funcione eficientemente. Límpielo con un paño y con un detergente líquido neutro. Ver Fig.7.
- El selle magnético se ensambla a presión y puede extraerse para limpieza. En caso de que sufra daños, no intente repararlo. Póngase en contacto con un servicio autorizado ServiMaster Challenger.

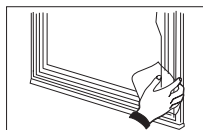

Fig. 7

SUSTITUCIÓN DEL BOMBILLO (APLICA SOLO PARA CR 089)

1. Desconecte el aparato.
2. Retire los tornillos que sujetan la brida que soporta el LED y desconectelo de las terminales
3. Remplacelo por uno nuevo de las mismas características.

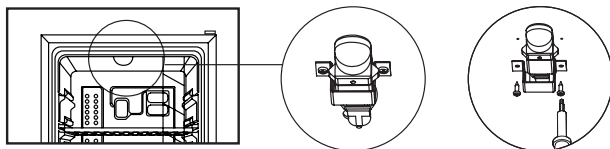

Fig. 8

ADVERTENCIA



Para reemplazar el bombillo desconecte el refrigerador para evitar un accidente eléctrico: Asegúrese que el repuesto tenga las mismas características técnicas (120V. 15W ó 1W y tamaño). Si es el LED de 1 W puede adquirirlo en nuestros centros de servicio y siga las instrucciones de reemplazo de lámpara de éste manual.

INACTIVIDAD DEL APARATO

- Si el aparato no se va a usar por largos periodos de tiempo se recomienda desocuparlo, desconectarlo y dejar la puerta abierta para evitar la formación de malos olores.
- Durante cualquier interrupción eléctrica desconecte el refrigerador para evitar daños.
- Si el daño es prolongado saque los alimentos del refrigerador, envuélvalos en papel aluminio o colóquelos en cajas térmicas para evitar pérdida rápida de temperatura y deje el refrigerador con las puertas abiertas.

SERVICIO TÉCNICO

PRESENTACIÓN

El Servicio Técnico de Challenger se compone de una sólida red de centros especializados a nivel nacional orientados a satisfacer las necesidades de instalación, mantenimiento preventivo, correctivo y el suministro de repuestos.

CUADRO DE PROBLEMAS, CAUSAS Y SOLUCIONES

PROBLEMA	POSIBLE CAUSA	SOLUCIÓN
•El equipo NO funciona.	•Está desconectado, el breaker (Táco) está dañado. •Voltaje inadecuado. •Control de temperatura en posición mínima. La temperatura ambiente es demasiado baja.	•Verifique que el equipo está conectado. •Verifique que los tácos de la luz están en buen estado o que no haya un corto en la red eléctrica. •Verifique que la entrada de voltaje sea la que corresponde al aparato. •El control de temperatura debe estar en una posición diferente de "Apagado". Aumente el control de temperatura a nivel 1 - 3.
•Demasiado frío en el refrigerador.	•Control de temperatura en posición máxima. •La temperatura ambiente es demasiado baja. •Control de temperatura no funciona.	•Coloque el control de temperatura en medio o según su necesidad, de acuerdo al clima en que se encuentre el producto. •Reduzca el control de temperatura a nivel 1. •Ubique el control de temperatura en apagado, si el motor sigue funcionando, comuníquese inmediatamente con el Servicio Técnico de Challenger.
•Ausencia o menos frío en refrigerador.	•Control de temperatura en posición mínima o apagado. •Condensador muy pegado a la pared. •La puerta no está bien cerrada. •Demasiados alimentos en el refrigerador	•Verifique el control de temperatura, colóquelo en un nivel mayor de acuerdo al clima y su necesidad (ver página 10). •Verifique que el condensador que está ubicado en la parte de atrás de la nevera este separado de la pared por lo menos 10 cm, no deje ropa en el condensador como medio de secado. •Verifique que no haya ninguna obstrucción que impida el cierre de la puerta, si persiste, comuníquese con el departamento de servicio técnico. •Repara los alimentos dentro del refrigerador, de tal manera que no se obstaculice el paso de aire.
•Mal olor dentro del aparato.	•Falta de limpieza de residuos. •Productos refrigerados descubiertos.	•Desocupe el aparato según instrucciones anteriores y proceda a limpiar el aparato en general. •Coloque todos los alimentos dentro de recipientes con tapa o dentro de bolsas plásticas.
•Ruido del producto.	•Ruido del compresor. •Ruido en la tubería por el paso del gas refrigerante. •Ruido en el termostato.	•Es normal que el compresor genere ruido cada vez que arranca la nevera. •Es normal que el gas refrigerante genere ruido durante el funcionamiento, encendido y apagado. Se conoce como efecto cascada y no se considera como falla. •Es normal que el termostato genere un click fuerte cada vez que la nevera hace ciclo.
•Formación anormal de escarcha en el congelador y bandeja vegetales condensada.	•Puerta abierta. •Posición del termostato inadecuada.	•Verifique que no haya ningún tipo de obstrucción en la puerta que impida su buen cierre, para garantizar que no ingrese humedad ni aire caliente al interior de la nevera. •Verifique que no esté en un nivel demasiado alto.

CONDICIONES DE PRESTACIÓN DEL SERVICIO

Antes de llamar a la línea de Servicio Técnico de Challenger, verifique que el aparato se encuentre en condiciones normales de instalación. Se debe tener a mano datos del cliente: nombre, cédula de ciudadanía, dirección y teléfono. Datos del refrigerador: serial y referencia. Los cuales se encuentran en la última hoja de este manual o en la placa serial adherida a su producto. Se recomienda al usuario definir con claridad y precisión la anomalía que presenta su aparato. La aplicación de la garantía se hace efectiva por defectos de fabricación previo concepto, así mismo el fabricante se reserva el derecho del cambio del producto; muchas veces una deficiente instalación, el desconocimiento del producto, la omisión de algunos cuidados y la no aplicación de las instrucciones de este manual, afecta el óptimo desempeño del refrigerador. Puede acudir al centro de servicio más cercano, consultando el directorio que se encuentra al final de este manual o en la página de internet www.challenger.com.co.

ADVERTENCIA



En caso de necesitar repuestos de partes que no requieren intervención de personal calificado, diríjase al punto de venta Servicio Técnico de Challenger o centro de servicio autorizado Challenger más cercano. CHALLENGER S.A.S se reserva el derecho de introducir en sus aparatos las modificaciones que considere necesarias.

CHALLENGER

Servicio Bogotá
Técnico 425 6240

Línea única nacional 01-8000-111966



Oportunidad en
el servicio



Efectividad en
el servicio



Atención y asesoría



Cobertura nacional



Técnicos certificados
y calificados



Repuestos originales