



## VENTAJAS COMPETITIVAS

Quemadores serie II que reducen tiempos de cocción y ahorran gas

Perillas con diseño ergonómico para facilitar su manipulación

Parrillas en hierro fundido con soportes antideslizantes de alta resistencia a la temperatura que garantizan una mayor seguridad y estabilidad en la manipulación de recipientes comparado con las parrillas convencionales, aportando un toque de distinción y elegancia

Encendido electrónico incorporado que permite activar el funcionamiento del quemador automáticamente para cada mando con seguridad y practicidad

Empaques anti-derrames de alta resistencia al calor ubicados debajo de las parrillas que minimizan filtraciones hacia el interior de la cocina

Quemadores Triple Corona que posee una potencia superior a los quemadores normales que permite cocciones más rápidas y uniformes en recipientes grandes

## CARACTERISTICAS DE PRODUCTO

Línea	Serie Kitchen Gourmet
Referencia Industrial	1.6951.73
Código EAN	7705191036182
Tipo de aparato	Cocina de empotrar reglada gas natural para uso doméstico
Acabado	Acero inoxidable (.73)
Clasificación energética	B
Consumo energía	415 kWh/mes

Tensión de alimentación	120 V a. c.
Frecuencia eléctrica	50/60 Hz
Presión nominal gas	20 mbar GN / 29 mbar GLP
Potencia sistema gas	Dos (2) Quemadores Semi-Rápidos (1,7 kW) Un (1) Quemador Auxiliar (1,0 kW) Un (1) Quemador Rápido (2,8 kW) Un (1) Quemador Triple Corona (3,8 kW)
Potencia nominal gas	(11,0 kW) [39,55 MJ/h]
Parrillas	Tres (3) De hierro fundido
Número de puestos	Cinco (5)
Categoría	II 2H3B/P
Artefacto tipo	A
Clase	3
Controles	Cinco (5) Perillas frontales para controlar potencia de los quemadores
Dimensiones de empaque	93,7 cm x 55,7 cm x 12,8 cm (F x P x A)
Peso neto	14,2 Kg
Peso bruto	15,2 Kg
Distancia mínima desde cocinas a paredes laterales	5,0 cm
Distancia mínima desde cocinas a pared posterior	3 cm

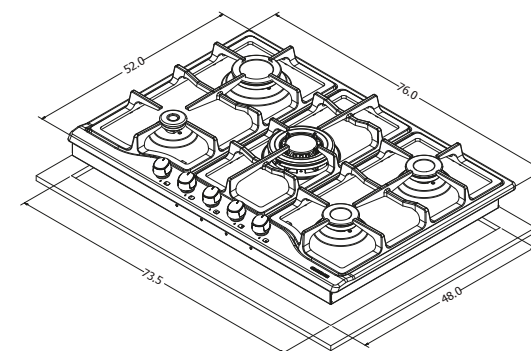

Dimensiones en cm



Para efectos de instalación por favor verifique el manual de usuario.  
Especificaciones sujetas a cambios sin previo aviso\*.

# CHALLENGER

Vigencia septiembre de 2019