



VENTAJAS COMPETITIVAS

Campana con frente y cuerpo en vidrio templado color negro de fácil limpieza.

Motor con tres velocidades de operación que garantiza una evacuación eficaz de vapores y olores.

Control digital frontal tipo soft touch, con pantalla blue LCD y temporizador, que permite seleccionar las diferentes velocidades de extracción y la iluminación de manera independiente.

Iluminación tipo LED de mayor duración, ahorro energético y amigable con el medio ambiente que proyecta en la zona de trabajo una luz adecuada y agradable.

Filtro atrapagrasa en aluminio con marco y seguro fácil de montar y lavar.

Filtro de carbón activado redondo tipo cartucho de fácil colocación, que retiene los olores propios de la cocción.

Sistema de fácil acceso al interior de la campana para mantenimiento y limpieza.

Sistema de ionización el cual genera un ambiente más saludable.

Uso en cocinas de 5 y 6 puestos.

CARACTERISTICAS DE PRODUCTO

Línea	Península
Referencia Industrial	1.4984.20
Código EAN	7707172626917
Tipo de aparato	Campana tipo península
Acabado	Cristal
Circulación	Interna / externa

Capacidad de aspiración	1000 m ³ /h
Diametro ducto	150 mm
Tensión de alimentación	120 Vac
Frecuencia eléctrica	50 / 60 Hz
Potencia eléctrica	262 W
Potencia iluminación	1.5 W c/u
Iluminación	Dos (2) lámparas
Tipo de iluminación	LED
Potencia del motor	258 W
Velocidad del motor	Tres (3)
Motores	Uno (1)
Potencia del ionizador	1W (x1)
Filtro carbón activado	Dos (2) GAC redondo tipo cartucho
Filtro atrapagrasas	Uno (1) Aluminio con marco y seguro lavable
Dimensiones de empaque	95,0 cm x 55,5 cm x 52,5 cm (FxPxA)
Peso neto	25,2 Kg
Peso bruto	31,5 Kg

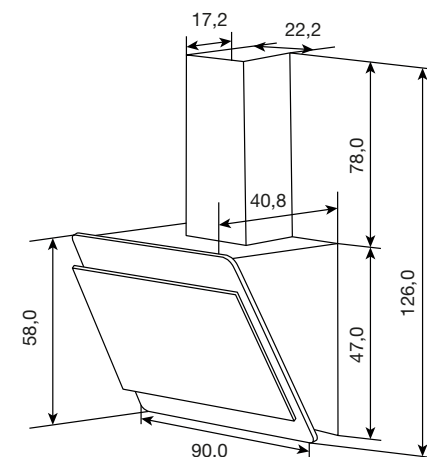

Dimensión del producto

Dimensión de instalación
Medidas en cm**CHALLENGER**

Vigencia abril 22 de 2021 / 1531102-02